

Français

## FICHE TECHNIQUE

Racc. électr.	3N-50Hz 400/230V+PE	
Puissance :	16,5 kW	
	17,5* kW	
Élément chauffant :		
	2x6,0 kW + 1x 4,5 kW	
Coupe-circuit :	32 Amp	
Protection moteur :	Oui	
Raccord eau:	1/2" RG	
Pression max / min. de l'eau:		0,7 - 6 dynes bar
T° d'arrivée eau :		50°C
Section conduite d'écoulement:		Ø 40 mm
Réservoir lavage:		env. 95/125* l
T° eau de lavage:		56°C
Puiss. pompe lavage:		2,0/2,7* kW
Débit pompe lavage:		600/950* l/min
Pression sur injecteurs:		1,4 bar
Réservoir rinçage:		13/25* l
T° eau de rinçage:		84°C
Puiss. pompe rinçage:		0,37 kW
Débit pompe rinçage:		350 l/min
Pression sur injecteurs par pompe rinçage:		0,8 bar
Durée programmes:		1 - 12 min
Volume lavage (HxLxP):		1010 x 635 x 645 mm
		1290 x 635 x 645mm*
Poids net (ss eau):	225 kg	
Poids brut (ss eau):	250 kg	
Niveau bruit:	70 dB(A)	
Consommation eau par lavage:		8/12* l

-----

### Accessoires:

- 2 clayettes pour plateaux
- Tuyaux de raccordement
- Câble électrique

\* 8130

## Modèle 8120

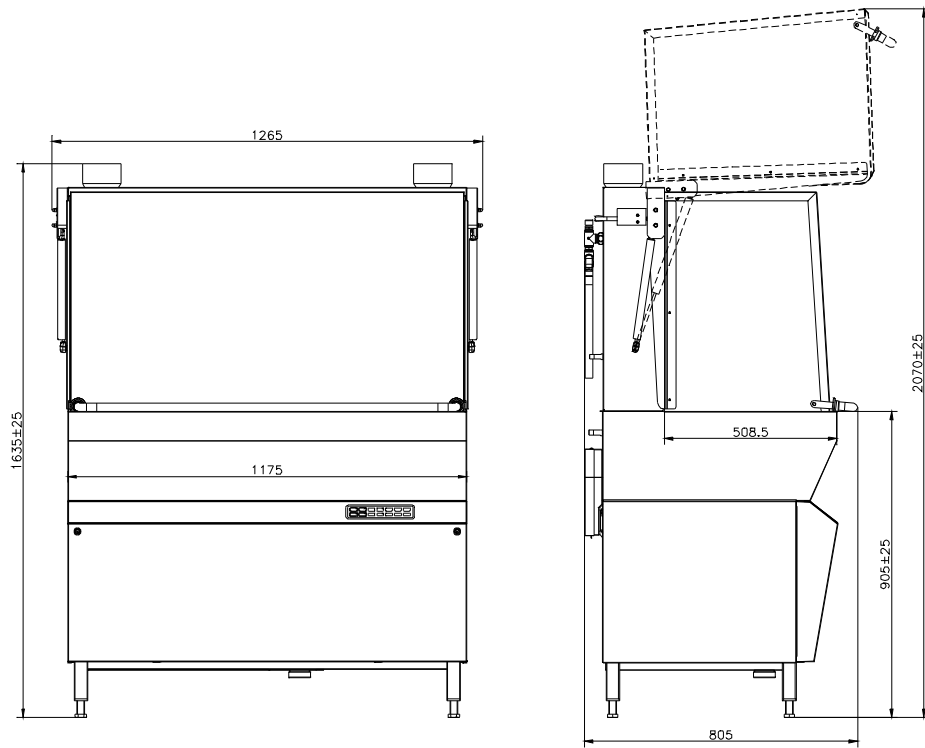

## Modèle 8130

